

INSPIRON™

GHID DE CONFIGURARE





INSPIRON™

GHID DE CONFIGURARE

Model PP19S

Note, atenționări și avertismente

-  **NOTĂ:** NOTĂ indică informații importante care vă ajută să utilizați mai bine computerul.
-  **ATENȚIE:** ATENȚIE indică un pericol potențial de deteriorare a hardware-ului sau de pierderi de date și vă arată cum să evitați problema.
-  **AVERTISMENT:** AVERTISMENT indică un pericol potențial de deteriorare a bunurilor, de vătămare corporală sau de deces.

Informațiile din acest document pot fi modificate fără notificare.

© 2009 Dell Inc. Toate drepturile rezervate.

Este strict interzisă reproducerea sub orice formă a acestor materiale fără autorizația scrisă a Dell Inc.

Mărcile de comerț utilizate în acest text: *Dell*, logoul *DELL*, *Inspiron* și *YOURS IS HERE* sunt mărci ale Dell Inc.; *Intel* este marcă înregistrată, iar *Atom* este marcă a Intel Corporation în SUA și în alte țări; *Microsoft* și *Windows* sunt fie mărci, fie mărci înregistrate ale Microsoft Corporation în SUA și/sau în alte țări; *Ubuntu* este marcă înregistrată a Canonical Ltd.; *Bluetooth* este marcă înregistrată deținută de Bluetooth SIG, Inc. și este utilizată de Dell sub licență.

Alte mărci și denumiri comerciale pot fi utilizate în acest document pentru referire fie la entitățile care au drepturi asupra mărcilor și denumirilor, fie la produsele acestora. Dell Inc. neagă orice interes patrimonial asupra mărcilor de comerț și denumirilor comerciale cu excepția celor care îi aparțin.

Cuprins

Instalarea calculatorului Inspiron™

Mini 10 5

Înainte de instalarea calculatorului 5

Conectarea transformatorului c.a. 6

Conectarea cablului de rețea (opțional) 7

Apăsați butonul Power (Alimentare) 8

Microsoft® Windows® XP Instalare 9

Ubuntu® Instalare 9

Activarea sau dezactivarea conexiunilor
fără fir 9

Conectarea la Internet (Opțional) 10

Utilizarea calculatorului Inspiron™

Mini 10 14

Caracteristici pe partea dreaptă 14

Caracteristici pe partea stângă 16

Caracteristici tastatură și bază calculator . 18

Mișcări pe touch-pad 20

Caracteristici afișaj 22

Scoaterea și remontarea bateriei 24

Caracteristici Software 25

Rezolvare Probleme 27

Probleme de rețea 27

Probleme de alimentare 28

Probleme privind memoria 29

Blocaje și probleme de software 30

Utilizarea instrumentelor de asistență 32

Centrul de asistență Dell 32

Mesaje sistem 33

Utilitarul Hardware Troubleshooter 35

Dell Diagnostics 35

Cuprins

Restabilirea sistemului de operare . . .	38	Găsire mai multe informații și	
Restaurarea sistemului	38	resurse	51
Utilizarea Dell™ PC Restore	40	Specificații	54
Reinstalarea sistemului de operare	41	Index	62
Obținere Ajutor	44		
Suport tehnic și Serviciu clienți	45		
Servicii online	45		
Serviciul automat pentru situația comenzilor	46		
Informații despre produse	47		
Returnarea articolelor pentru reparații în termenul de garanție sau pentru înlocuire	47		
Înainte de a apela	48		
Contactarea Dell	49		

Instalarea calculatorului Inspiron™ Mini 10

Această secțiune furnizează informații despre configurarea laptopului dvs. Inspiron Mini 10 și conectarea dispozitivelor periferice.

Înainte de instalarea calculatorului

Când stabiliți amplasamentul calculatorului, asigurați-vă că există acces ușor la o sursă de curent, ventilație adecvată și o suprafață plană pe care acesta să stea.

Restricționarea fluxului de aer din jurul Inspiron Mini 10 poate conduce la încălzirea excesivă a acestuia. Pentru a preveni încălzirea excesivă, lăsați spațiu de cel puțin 10,2 cm (4 inch) în spatele calculatorului și minimum 5,1 cm (2 inch) pe celelalte părți. Nu trebuie să așezați niciodată calculatorul pornit într-un spațiu închis, cum ar fi un dulap sau un sertar.

 **AVERTISMENT:** Nu blocați, nu forțați obiecte înăuntru și nu permiteți acumularea prafului în orificiile de ventilație. Nu puneți calculatorul Dell™ într-un mediu neaerisit, cum ar fi o servietă închisă, în timpul funcționării. Blocarea aerisirii poate cauza defectarea calculatorului sau poate provoca incendii. Când se încălzește prea tare, calculatorul pornește ventilatorul. Zgomotul ventilatorului este normal și nu indică existența unei probleme legate de ventilator sau de calculator.

 **ATENȚIE:** Plasarea sau așezarea de obiecte grele sau ascuțite pe calculator poate cauza deteriorarea permanentă a calculatorului.

Conectarea transformatorului c.a.

Conectați transformatorul c.a. la calculator și apoi introduceți ștecărul într-o priză de perete sau protector de supratensiune.



AVERTISMENT: Transformatorul c.a. poate fi conectat la prize electrice din întreaga lume. Cu toate acestea, tipurile de conectori și cabluri de alimentare multiplă diferă de la o țară la alta. Utilizarea unui cablu necorespunzător sau conectarea incorectă a unui cablu la cablul de alimentare multiplă sau la priza electrică poate provoca incendii sau deteriorarea permanentă a calculatorului.

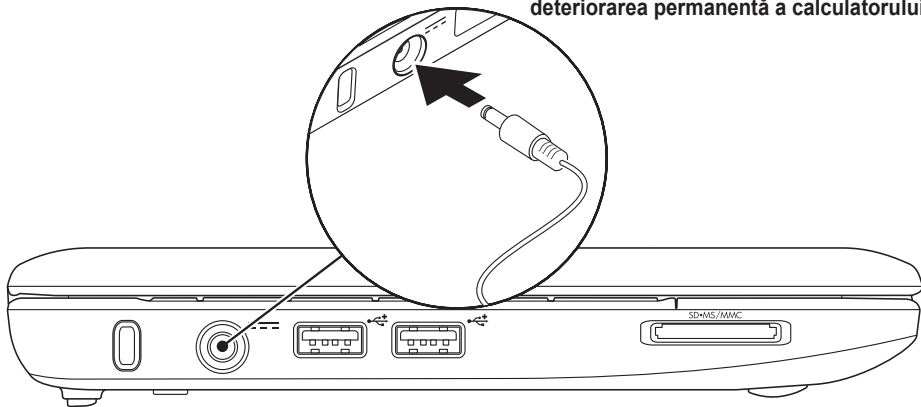

Conectarea cablului de rețea (opțional)

Pentru a utiliza o conexiune de rețea prin cablu,
introduceți cablul de rețea.

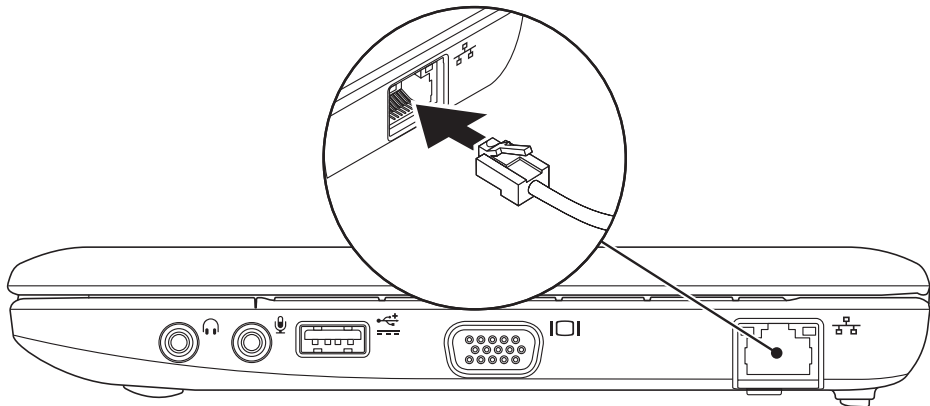

Apăsați butonul Power (Alimentare)

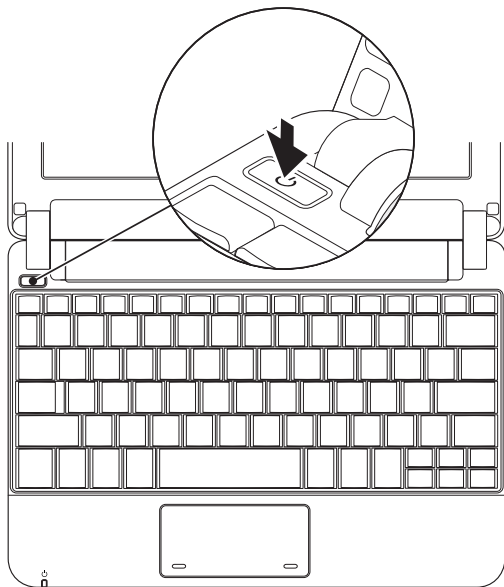

Microsoft® Windows® XP Instalare

Dacă ați comandat ca pe calculator să fie instalat sistemul de operare Windows XP, acesta este gata configurat. Pentru a instala pentru prima dată Windows XP, urmați instrucțiunile de pe ecran. Acești pași sunt obligatorii și efectuarea lor poate dura până la 15 minute. Ecranele vă vor conduce prin câteva proceduri inclusiv acceptarea acordurilor de licență, setarea preferințelor și configurarea unui conexiuni la Internet.

 **ATENȚIE: Nu întrerupeți procesul de instalare a sistemului de operare. Dacă faceți acest lucru, calculatorul ar putea deveni inoperabil.**

Ubuntu® Instalare

Dacă ați comandat calculatorul cu sistemul de operare Ubuntu, acesta este deja configurat. Pentru informații specifice privind acest sistem de operare, vezi *Ubuntu Quick Start Guide* (Ghid de începere rapidă Ubuntu) care a fost expeditat împreună cu calculatorul.

Activarea sau dezactivarea conexiunilor fără fir

Pentru a activa conexiunile fără fir cu calculatorul pornit:

1. Apăsăți <Fn><F2> sau apăsați tasta  de pe tastatură.

Va apărea caseta de dialog **Wireless Enable/Disable** (Fără fir Activare/dezactivare).

2. Selectați una din următoarele opțiuni:
 - **Activare Bluetooth**
 - **Activare Wireless LAN**
3. Faceți clic pe **OK**.

Pentru a dezactiva conexiunile fără fir, apăsați din nou <Fn><F2> pentru a opri toate receptoarele.

Conectarea la Internet (Opțional)

 **NOTĂ:** Furnizorii de servicii Internet (ISP) și ofertele acestora variază în funcție de țară.

Pentru conectarea la Internet, aveți nevoie de un modem extern sau de o conexiune de rețea și de un furnizor de servicii Internet (ISP).

 **NOTĂ:** Dacă un modem USB extern sau adaptor WLAN nu face parte din comanda dvs. originală, puteți să achiziționați una de pe situl web Dell la www.dell.com.

Configurarea unei conexiuni Internet cablate

- Dacă utilizați o conexiune dial-up, conectați linia telefonică la modemul USB extern (opțional) și la mufa telefonică din perete, înainte de a configura conexiunea Internet.
- Dacă utilizați o conexiune DSL sau prin modem de cablu/satelit, contactați furnizorul de servicii Internet sau serviciul de telefonie mobilă pentru instrucțiuni de configurare.

Pentru a finaliza configurarea conexiunii cablate la Internet, urmați instrucțiunile din „Setting Up Your Internet Connection” (Configurarea conexiunii Internet) de la pagina 11.

Configurarea unei conexiuni fără fir

 **NOTĂ:** Pentru a instala un ruter fără fir, consultați documentația pe care ați primit-o odată cu ruterul.

Înainte de a putea utiliza conexiunea de Internet fără fir, trebuie să vă conectați la un ruter. Pentru a configura conexiunea la un ruter fără fir:

 **NOTĂ:** Următorii pași se aplică la vizualizarea implicită a Windows; ar putea să nu fie identici, dacă ați setat calculatorul Dell™ să afișeze forma clasică a Windows.

1. Salvați și închideți toate fișiere deschise și părăsiți toate programele deschise.
2. Faceți clic pe **Start** → **Control Panel** (Panou de control).
3. În **Network and Internet Connections** (Rețea și Conexiuni Internet) selectați **Wireless Network Setup Wizard** (Program asistent configurare rețea fără fir).
4. Urmăriți instrucțiunile de pe ecran pentru a finaliza configurarea.

Configurarea conexiunii Internet

Pentru a configura o conexiune Internet, efectuați pașii descriși în secțiunea următoare.

1. Salvați și închideți toate fișiere deschise și părăsiți toate programele deschise.
2. Faceți dublu clic pe iconul ISP de pe desktop-ul Microsoft Windows.
3. Urmăriți instrucțiunile de pe ecran pentru a finaliza configurarea.

Dacă nu aveți un icon ISP pe desktop sau dacă doriți să configurați o conexiune Internet cu un alt ISP, efectuați pașii din secțiunea următoare.

 **NOTĂ:** Dacă nu vă puteți conecta la Internet dar ați reușit acest lucru în trecut, furnizorul dumneavoastră de servicii Internet poate avea probleme temporare. Contactați furnizorul de servicii Internet pentru a verifica starea serviciului, sau încercați să vă conectați din nou mai târziu.

Trebuie să aveți la îndemână informațiile referitoare la ISP-ul dumneavoastră. Dacă nu aveți un furnizor de servicii Internet, programul asistent **Connect to the Internet** (Conectare la Internet) vă poate ajuta să obțineți unul.

 **NOTĂ:** Următorii pași se aplică la vizualizarea implicită a Windows; ar putea să nu fie identici, dacă ați setat calculatorul Dell™ să afișeze forma clasică a Windows.

1. Salvați și închideți toate fișiere deschise și părăsiți toate programele deschise.
2. Faceți clic pe **Start** → **Control Panel** (Panou de control).
3. În fereastra **Network and Internet Connections** (Conexiuni de rețea și de Internet), selectați **Setup** (Configurare) sau **Change Your Internet Connection** (Modificarea conexiunii Internet).
4. Faceți clic pe **Setup** (Configurare). Este afișat programul asistent pentru configurarea unei noi conexiuni **New Connection Wizard**.

5. Faceți clic pe **Connect to the Internet** (Conectare la Internet).

6. În fereastra următoare, faceți clic pe opțiunea adecvată:

- Dacă nu aveți un ISP și doriți să selectați unul, faceți clic pe **Choose from a list of Internet service providers (ISPs)** (Alegeți dintr-o listă de furnizori de servicii Internet).
- Dacă ați obținut deja informații de configurare de la furnizorul dvs. de servicii Internet, dar nu ați primit un CD de configurare, faceți clic pe **Set up my connection manually** (Configurare manuală a conexiunii).
- Dacă aveți un CD de configurare, faceți clic pe **Use the CD I got from an ISP** (Utilizează CD-ul pe care l-am primit de la ISP).

 **NOTĂ:** Calculatorul dvs. nu este dotat cu o unitate optică internă. Utilizați o unitate optică externă sau un dispozitiv extern de stocare pentru a realiza procedurile care implică utilizarea discurilor.

7. Faceți clic pe **Next** (Pasul următor).

Dacă ați selectat Set up my connection manually (Configurare manuală a conexiunii) la pasul 6, treceți la pasul 8. În caz contrar, urmați instrucțiunile de pe ecran pentru a finaliza configurarea.

 **NOTĂ:** Dacă nu știți ce tip de conexiune să selectați, contactați furnizorul de servicii Internet.

8. Faceți clic pe opțiunea adecvată la întrebarea **How do you want to connect to the Internet?** (Cum doriți să vă conectați la Internet?), apoi faceți clic pe **Next** (Pasul următor).





9. Folosiți informațiile de configurare comunicate de ISP pentru a finaliza configurarea.

Utilizarea calculatorului Inspiron™ Mini 10

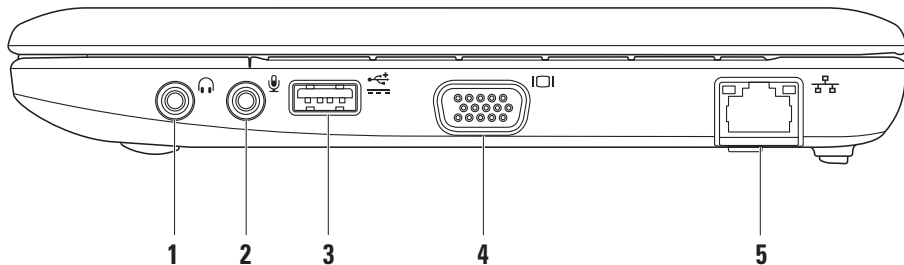
Calculatorul Inspiron Mini 10 este prevăzut cu indicatoare luminoase și butoane care furnizează informații și vă dau posibilitatea să efectuați sarcinile uzuale. Conectorii de pe calculator oferă posibilitatea de conectare a unor dispozitive suplimentare.

Caracteristici pe partea dreaptă



- 1  **Conector Audio out/Headphone**
(Ieșire audio/Căști) – La acest conector se pot conecta căști audio sau de la conector se poate trimite semnal audio la boxe dotate cu amplificator sau la un sistem audio.
- 2  **Conector Audio in/Microphone**
(intrare audio/microfon) – Se conectează la un microfon sau semnal de intrare pentru utilizare cu programe audio.
- 3  **Conector USB** – Acest conector se poate utiliza cu dispozitive USB care necesită un curent mai mare. Acest conector suportă sarcini de curent de până la 2 A.
- 4  **Conector VGA** – Se conectează la un monitor sau la un proiector, pentru semnale video.
- 5  **Conector rețea** – Dacă utilizați o rețea cablată, acesta conectează calculatorul dvs. la o rețea sau un dispozitiv de bandă largă.

Caracteristici pe partea stângă

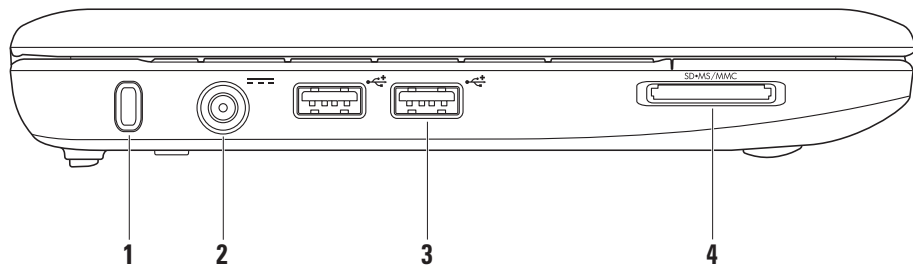

- 1 Slot cablu de protecție** – Atașează la calculator un dispozitiv antifurt disponibil în comerț.

 **NOTĂ:** Înainte să cumpărați un dispozitiv antifurt, asigurați-vă că acesta funcționează cu slotul pentru cablu de protecție de pe calculatorul dvs.

- 2**  **Conector transformator c.a.** – Se conectează la transformatorul c.a. pentru a alimenta calculatorul și a încărca bateria.

- 3**  **Conectori USB 2.0 (2)** – Se conectează la dispozitive USB, cum ar fi mouse, tastatură, imprimantă, unitate externă sau player MP3.

- 4** 

Cititor de carduri media 3-in-1 –

Furnizează un mod rapid și comod de a vizualiza și partaja fotografii, muzică, videoclipuri și documente stocate pe următoarele carduri de memorie digitale:

- Secure Digital (SD)
- Secure Digital High Capacity (SDHC)
- Multimedia Card (MMC)
- Memory Stick
- Memory Stick PRO

Caracteristici tastatură și bază calculator

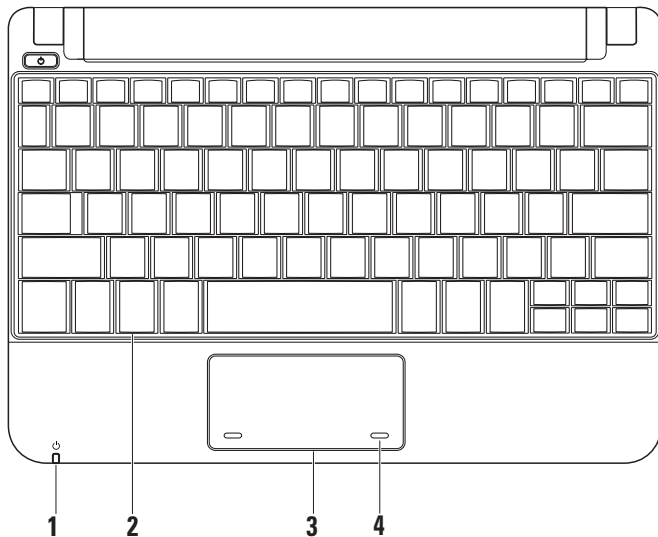

- 1  **Indicator luminos Power/Battery (Alimentare/Baterie)** – Rămâne aprins continuu sau clipește pentru a indica alimentare/starea de încărcare a bateriei. Indicatorul luminos prezintă următoarele stări în timpul încărcării bateriei sau al utilizării calculatorului alimentat cu:

un transformator c.a.

- Alb continuu – Calculatorul este pornit, iar bateria se încarcă.
- Clipește cu lumină albă – calculatorul este în modul standby (așteptare).
- Oprit – calculatorul este oprit sau în modul hibernare.

o baterie

- Alb continuu – Calculatorul este pornit.
- Alb clipește – Calculatorul este în modul standby.
- Galben clipește – Nivelul de încărcare a bateriei este prea mic. Conectați transformatorul c.a. pentru a încărca bateria.
- Oprit – Calculatorul este oprit sau în modul hibernare.

- 2 **Tastatură** – Setările acestei tastaturi pot fi personalizate utilizând programul utilitar pentru configurarea sistemului.
- 3 **Touch-pad-ul** – Oferă funcționalitatea unui mouse.
- 4 **Butoanele touch-pad-ului (2)** – Oferă funcții de clic stânga și clic dreapta similare cu cele ale unui mouse.

Mișcări pe touch-pad

Defilare

Vă permite să faceți să defileze conținutul.

Funcția de defilare include:

Defilare tradițională– Vă permite defilare în sus și în jos, spre dreapta și spre stânga.

Pentru a face conținutul să defileze în sus și în jos:

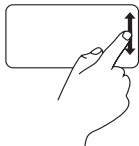

Deplasați un deget în sus sau în jos în zona de defilare verticală (în extrema dreaptă a touch-pad-ului) pentru a face ca fereastra activă să defileze în sus sau în jos.

Pentru a face conținutul să defileze spre dreapta și spre stânga:

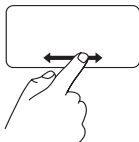

Deplasați un deget spre dreapta sau spre stânga în zona de defilare orizontală (partea cea mai de jos a touch-pad-ului) pentru a face ca fereastra activă să defileze spre dreapta sau spre stânga.

Defilare circulară – Vă permite defilare în sus și în jos sau spre dreapta și spre stânga.

Pentru a face conținutul să defileze în sus și în jos:



Efectuați cu un deget o mișcare circulară în sensul acelor de ceasornic, în zona de defilare verticală (în extrema dreaptă a touch-pad-ului), pentru defilare în sus sau în sens invers acelor de ceasornic pentru defilare în jos.

Pentru a face conținutul să defileze spre dreapta și spre stânga:



Efectuați cu un deget o mișcare circulară în sensul acelor de ceasornic, în zona de defilare orizontală (partea cea mai de jos a touch-pad-ului), pentru defilare spre dreapta sau în sens invers acelor de ceasornic pentru defilare spre stânga.

Caracteristici afișaj

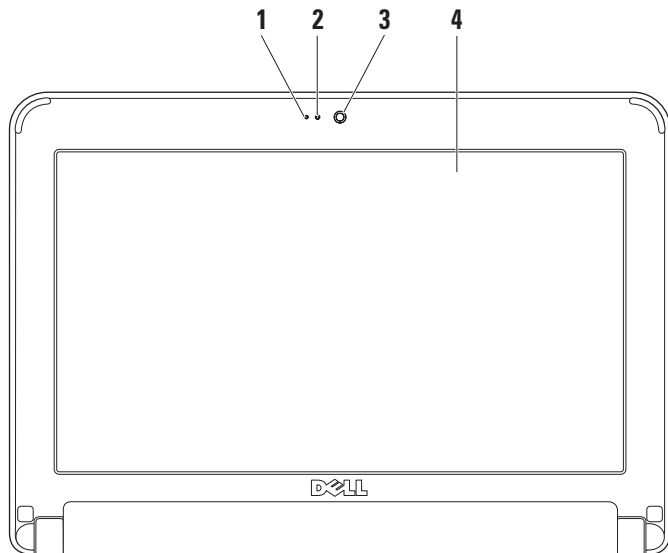

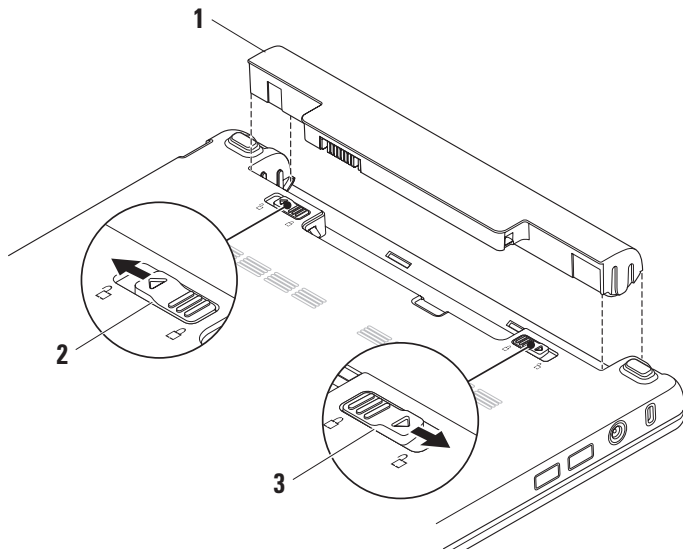

- 1 Microfon** – Furnizează sunet de calitate pentru conversație și înregistrare voce.
- 2 Indicator luminos cameră video** – Arată dacă camera este pornită sau oprită.
- 3 Cameră video** – Cameră integrată pentru captură video, conferințe și conversație.
- 4 Ecran** – Ecranul dvs. poate varia pe baza selecțiilor pe care le-ați efectuat atunci când achiziționați calculatorul. Pentru mai multe informații despre afișaje, consultați *Ghidul tehnologic Dell*.

Scoaterea și remontarea bateriei



- 1 Bateria
- 2 Dispozitiv de deblocare baterie
- 3 Dispozitiv de blocare baterie

 **AVERTISMENT: Folosirea unei baterii necorespunzătoare poate provoca incendii sau explozii. Acest calculator ar trebui să utilizeze doar o baterie achiziționată de la Dell. Nu utilizați baterii de la alte calculatoare.**

 **AVERTISMENT: Înainte să scoateți bateria, închideți calculatorul și scoateți cablurile externe (inclusiv transformatorul c.a.).**

Pentru a îndepărta bateria:

1. Opriti calculatorul și întoarceți-l cu fața în jos.
2. Glisați dispozitivul de blocare a bateriei până se blochează cu un „clic”.
3. Glisați dispozitivul de deblocare a bateriei în poziția eliberat.
4. Trageți bateria în sus și scoateți-o din bay.

Pentru a remonta bateria, glisați-o în bay până când se fixează în poziția originală. Apoi glisați dispozitivul de blocare a bateriei în poziția blocat.

Caracteristici Software

 **NOTĂ:** Pentru informații suplimentare despre caracteristicile descrise în această secțiune, consultați *Dell Technology Guide* (Ghidul de tehnologie Dell) de pe hard diskul dvs. sau de pe site-ul de asistență Dell, la support.dell.com.

Productivitate și comunicații

Puteți utiliza calculatorul pentru a crea prezentări, broșuri, felicitări, fluturași și foi de calcul în funcție de aplicațiile instalate. Verificați comanda de achiziție pentru a vedea ce software este instalat pe calculator.

După conectarea la Internet, puteți accesa site-uri web, configura contul de e-mail, încărca și descărca fișiere ș.a.m.d.

Amuzament și multimedia

Puteți utiliza calculatorul pentru a urmări material video, a juca diferite jocuri, a asculta muzică și stații de radio pe Internet.

Personalizarea desktop-ului

Puteți să vă personalizați desktop-ul, pentru a-i modifica aspectul, rezoluția, fundalul, screensaver-ul ș.a.m.d., accesând fereastra **Display Properties** (Proprietăți afișaj).

Pentru a accesa fereastra cu proprietățile ecranului:

1. Faceți clic dreapta pe o zonă liberă de pe desktop.
2. Faceți clic pe **Properties** (Proprietăți) pentru a deschide fereastra **Display Properties** (Afișare proprietăți) și a afla mai multe despre opțiunile de personalizare.

Copierea de siguranță a datelor

Se recomandă să faceți periodic copii de siguranță ale fișierelor și ale folderelor de pe calculator. Pentru a face copii de siguranță ale fișierelor:

1. Clic **Start** → **All Programs** (Toate programele) → **Accessories** (Accesorii) → **System Tools** (Instrumente sistem) → **Backup** (Copiere de siguranță).
2. Urmați instrucțiunile din programul de asistență **Back up Files** (Copierea de siguranță a fișierelor).

Rezolvare Probleme

 **AVERTISMENT:** Capacul calculatorului poate fi îndepărtat numai de personal de service instruit. Pentru instrucțiuni de service și depanare avansate, vezi *Manual de service* pe site-ul de suport Dell la adresa support.dell.com.

Probleme de rețea

Conexiuni fără fir

Dacă conexiunea de rețea fără fir s-a pierdut –

Ruterul fără fir este offline (neconectat) sau conexiunea fără fir a fost dezactivată pe calculator.

- Verificați dacă ruterul fără fir este alimentat și conectat la sursa dvs. de date (modem de cablu sau hub de rețea).
- Pot exista interferențe care vă blochează sau vă întrerup conexiunea fără fir. Încercați să restabiliți conexiunea mutând calculatorul mai aproape de ruterul fără fir.

- Restabiliți conexiunea la ruterul fără fir:
 - a. Salvați și închideți orice fișier deschis și părăsiți orice program deschis.
 - b. Clic **Start** → **Internet Explorer** → **Conectarea la Internet**.
 - c. Uurmați instrucțiunile de pe ecran pentru a finaliza configurarea.

Conexiuni cablate

Dacă conexiunea de rețea s-a pierdut – Cablul este slăbit sau deteriorat.

- Verificați cablul pentru a vă asigura că este conectat și nu este deteriorat.

Indicatorul luminos pentru integritatea conexiunii aflat în conectorul integrat de rețea vă permite să verificați dacă conexiunea funcționează și furnizează informații privind starea acesteia:

- Verde – Există o conexiune bună între o rețea de 10 Mbps și calculator.

Rezolvare Probleme

- Portocaliu – Există o conexiune bună între o rețea de 100 Mbps și calculator.
- Oprit – Calculatorul nu detectează o conexiune fizică la rețea.

 **NOTĂ:** Indicatorul luminos pentru integritatea conexiunii de pe conectorul de rețea este destinat numai conexiunilor de rețea realizate prin cablu. Indicatorul luminos pentru integritatea conexiunii nu arată starea conexiunilor fără fir.

Probleme de alimentare

Dacă indicatorul luminos pentru alimentare este stins – Calculatorul este stins sau nu primește curent.

- dacă calculatorul este conectat la o priză multiplă, asigurați-vă că acesta este conectat la o priză și că este pornit. De asemenea, eliminați dispozitivele de protecție la supratensiune, prizele multiple și prelungitoarele pentru a verifica dacă alimentare calculatorului se face corect.

- Asigurați-vă că priza funcționează, testând-o cu un alt dispozitiv, cum ar fi o lampă.
- Verificați conexiunile cablului transformatorului c.a. Dacă transformatorul de c.a. are indicator luminos, asigurați-vă că acesta este aprins.

Dacă lumina de alimentare este albă fixă și calculatorul nu răspunde – Se poate ca afișajul să nu răspundă. Apăsați butonul de alimentare până când calculatorul se închide și apoi porniți-l din nou.

Dacă indicatorul luminos de alimentare se aprinde intermitent în alb – Calculatorul este în modul standby. Apăsați o tastă de pe tastatură, mișcați cursorul utilizând un touch pad sau un mouse conectat sau apăsați pe butonul de alimentare pentru a relua funcționarea normală.

Dacă lumina de alimentare este galbenă și clipește – Este posibil ca un dispozitiv să funcționeze defectuos sau ca bateria să fie descărcată.

- Dacă la calculator ajunge curent electric, este posibil ca un dispozitiv să funcționeze defectuos sau să fie instalat incorect.
- Dacă bateria este descărcată, conectați calculatorul la transformatorul c.a.

Dacă se produc interferențe care îngreunează recepția la calculator – Un semnal nedorit creează interferențele prin întreruperea sau blocarea altor semnale. Unele cauze posibile ale apariției interferențelor sunt:

- Cablurile de alimentare, al tastaturii și al mouse-lui.
- Prea multe dispozitive conectate la o priză multiplă.
- Mai multe prize multiple conectate la aceeași priză electrică.

Probleme privind memoria

Dacă primiți un mesaj de memorie insuficientă –

- Salvați și închideți toate fișierele deschise și părăsiți toate programele deschise pe care nu le folosiți pentru a vedea dacă acest lucru rezolvă problema.
- Consultați documentația software-ului pentru cerințele minime de memorie.

Dacă apar alte probleme privind memoria –

- Respectați cu strictețe îndrumările privind instalarea memoriei (vezi *Manual de service* pe site-ul de suport Dell la adresa support.dell.com).
- Rulați Dell Diagnostics (Diagnosticare Dell) (vezi „Diagnosticarea Dell” la pagina 35).

Blocaje și probleme de software

În cazul când calculatorul nu pornește –

Asigurați-vă că: cablul de alimentare este bine conectat la calculator și la priză electrică.

Dacă un program nu mai răspunde – Închideți programul:

1. Apăsați simultan <Ctrl><Shift><Esc>.
2. Faceți clic pe **Applications** (Aplicații).
3. Faceți clic pe programul care nu mai răspunde.
4. Faceți clic pe **End Task** (Oprire sarcină).

Dacă un program se blochează în mod repetat – Verificați documentația software-ului. Dacă este necesar, dezinstalați și reinstalați programul.

 **NOTĂ:** De obicei, produsele software includ instrucțiuni de instalare în documentație sau pe disc (CD sau DVD).

 **NOTĂ:** Calculatorul dvs. nu este dotat cu o unitate optică internă. Utilizați o unitate optică externă sau un dispozitiv extern de stocare pentru a realiza procedurile care implică utilizarea discurilor.

În cazul când calculatorul nu mai răspunde la comenzi sau apare un ecran complet albastru –

 **ATENȚIE:** Este posibil să pierdeți date dacă nu reușiți să opriți calculatorul în mod corespunzător.

Dacă nu reușiți să obțineți un răspuns prin apăsarea unei taste pe tastatură sau prin deplasarea mouse-ului, apăsați și mențineți butonul de alimentare pentru cel puțin 8 până la 10 secunde până când calculatorul se oprește, apoi reporniți calculatorul.

Dacă un program este proiectat pentru o versiune mai veche de sistem de operare Microsoft® Windows® –

Rulați Program Compatibility Wizard (Programul asistent pentru compatibilitatea programelor). Program Compatibility Wizard configurează un program astfel încât acesta poate rula într-un mediu similar cu mediile sistemelor de operare diferite de Windows XP.

1. Faceți clic pe **Start** → **All Programs** (Toate programele) → **Accessories** (Accesorii) → **Program Compatibility Wizard**.
2. Pe ecranul de întâmpinare, faceți clic pe **Next** (Pasul următor).
3. Urmați instrucțiunile de pe ecran.

Dacă aveți alte probleme de software –

- Faceți imediat copii de siguranță pentru fișierele dvs.
- Utilizați un program antivirus pentru a scana hard diskul sau CD-urile.

- Salvați și închideți toate fișierele și programele deschise și închideți calculatorul din meniul **Start**.
- Verificați documentația software-ului sau contactați producătorul software-ului pentru informații privind rezolvarea problemelor:
 - Verificați dacă programul este compatibil cu sistemul de operare instalat pe calculator.
 - Verificați dacă sunt întrunite cerințele hardware minime necesare pentru rularea programului. Pentru detalii, consultați documentația software-ului.
 - Verificați dacă programul este instalat și configurat corespunzător.
 - Verificați dacă drivererele pentru dispozitive intră în conflict cu programul.
 - Dacă este necesar, dezinstalați și reinstalați programul, Dell Support Center.
 - Notați-vă orice mesaj de eroare afișat pentru a ajuta la depanare atunci când contactați Dell.

Utilizarea instrumentelor de asistență

 **NOTĂ:** Instrucțiunile din această secțiune se referă la calculatoarele pe care este instalat sistemul de operare Windows XP.

Centrul de asistență Dell

Centrul de asistență Dell vă ajută să găsiți informațiile de service, de asistență și pe cele specifice sistemului de care aveți nevoie. Pentru mai multe informații privind **Dell Support Center** (Centrul de asistență Dell) și instrumentele de asistență disponibile, faceți clic pe tabul **Services** (Servicii) la support.dell.com.

Faceți clic pe iconul  din bara de sarcini pentru a rula aplicația. În pagina de pornire găsiți linkuri pentru a accesa:

- Ajută-te singur (depanare, securitate, performanțele sistemului, rețea/Internet, copii de siguranță/restaurare și sistemul de operare Windows)

- Alerte (alerte asistență tehnică relevante pentru calculatorul dvs.)
- Asistență de la Dell (Asistență tehnică cu DellConnect™, Serviciu clienți, Instruire și tutoriale, Ajutor „Cum să fac” prin telefon cu Dell (Dell on Call) și Scanare online cu PCCheckUp)

Despre sistem (Documentația sistemului, Informații privind garanția, Informații despre sistem, Îmbunătățiri și accesorii) Partea superioară a primei pagini **Dell Support Center** afișează numărul de model al calculatorului dvs. cu eticheta lui de service și codul de service express.

Pentru mai multe informații privind **Centrul de asistență Dell**, consultați *Dell Technology Guide* (Ghidul de tehnologie Dell) de pe hard diskul dvs. sau de pe site-ul de asistență Dell, la support.dell.com.

Mesaje sistem

Dacă calculatorul are o problemă sau o eroare, poate afișa un mesaj sistem care vă va ajuta să identificați cauza și acțiunea necesară pentru rezolvarea problemei.

 **NOTĂ:** Dacă mesajul pe care l-ați primit nu se află în următoarele exemple, consultați documentația sistemului de operare sau pe cea a programului care rula când a apărut mesajul. Ca alternativă, consultați *Dell Technology Guide* de pe hard diskul dvs. sau de pe site-ul de asistență Dell, la support.dell.com.

Alertă! Încercările anterioare de bootare a acestui sistem au eșuat la punctul de verificare (checkpoint) [nnnn]. Pentru ajutor în vederea rezolvării acestei probleme, vă rugăm să rețineți acest checkpoint și să contactați Dell Technical Support (Asistența tehnică Dell) – calculatorul nu a reușit să finalizeze rutina de bootare de trei ori la rând din cauza aceleași erori (pentru asistență, vezi „Cum se poate contacta Dell” la pagina 49).

Eroare sumă de control CMOS – Posibil defect al plăcii de bază sau baterie RTC descărcată. Înlocuiți bateria. (Pentru asistență, vezi *Dell Technology Guide* de pe hard diskul dvs. sau de pe site-ul de asistență Dell, la support.dell.com sau „Cum se poate contacta Dell” la pagina 49).

Eroare hard disk (HDD) – Posibilă eroare unitate hard disk în timpul POST (pentru asistență, vezi „Cum se poate contacta Dell” la pagina 49).

Eroare de citire a hard diskului (HDD) – Posibilă defectare a hard diskului în timpul rulării HDD POST (pentru asistență, vezi „Cum se poate contacta Dell” la pagina 49).

Tastatură defectă – Tastatură defectă sau cablu neconectat bine.

Nu este disponibilă nicio unitate de bootare –

Nu există partiție bootabilă pe hard disk, cablul hard diskului nu este conectat bine sau nu există nicio unitate bootabilă.

- Dacă hard diskul este unitatea dvs. de bootare, asigurați-vă că are cablurile conectate și că unitatea este instalată corect și partiționată ca unitate de bootare.
- Intrați în configurarea sistemului și asigurați-vă că informațiile privind secvența de bootare sunt corecte (pentru asistență, vezi *Dell Technology Guide* de pe hard diskul dvs. sau de pe site-ul de asistență Dell, la support.dell.com).

Lipsă întrerupere contor cronometru – Un circuit integrat de pe placa de bază poate să funcționeze defectuos sau placa de bază este defectă (pentru asistență, vezi „Cum se poate contacta Dell”, la pagina 49).

Eroare de supracurent USB – Deconectați dispozitivul USB. Dispozitivul dvs. USB are nevoie de mai mult curent pentru a funcționa corespunzător. Utilizați o sursă de alimentare externă pentru a conecta dispozitivul USB sau, dacă dispozitivul dvs. are două cabluri USB, conectați-le pe ambele.

ATENȚIONARE - SISTEMUL DE AUTO_MONITORIZARE a hard diskului a raportat că unul din parametri a depășit domeniul normal de funcționare. Dell vă recomandă să faceți copii de siguranță în mod regulat. Un parametru care funcționează în afara domeniului poate să indice sau nu o problemă potențială cu hard diskul – Eroare S.M.A.R.T, posibil defect al hard diskului. Această caracteristică poate fi activată sau dezactivată în setup-ul din BIOS (pentru asistență, vezi „Cum se poate contacta Dell” la pagina 49).

Utilitarul Hardware Troubleshooter

Dacă un dispozitiv fie nu este detectat în cursul instalării sistemului de operare, fie este detectat dar este configurat incorect, puteți utiliza utilitarul **Hardware Troubleshooter** pentru a rezolva incompatibilitatea



Pentru a porni utilitarul Hardware Troubleshooter:

1. Faceți clic pe **Start** → **Help and Support** (Ajutor și Asistență).
2. Tastați `hardware troubleshooter` în câmpul de căutare și apăsați <Enter> pentru a porni căutare.
3. În cadrul rezultatelor căutării, selectați opțiunea care descrie cel mai bine problema și urmați pașii rămași.

Dell Diagnostics

Dacă întâmpinați o problemă legată de calculator, efectuați verificările din „Blocaje și probleme de software” de la pagina 30 și rulați programul Dell Diagnostics înainte de a contacta Dell pentru a obține asistență tehnică (vezi „Cum se poate contacta Dell” la pagina 49).

Este recomandabil să tipăriți aceste instrucțiuni înainte de a începe.

-  **NOTĂ:** Programul utilitar Dell Diagnostics funcționează numai pe calculatoarele Dell.
-  **NOTĂ:** Discul *Drivers and Utilities* (Driveri și utilități) este opțional și este posibil să nu fie livrat odată cu calculatorul.

Consultați informațiile referitoare la configurația calculatorului și asigurați-vă că dispozitivul pe care doriți să-l testați este afișat în programul de configurare sistem și este activ. Consultați secțiunea Configurare sistem din *Ghidul tehnologic Dell*.

Porniți Dell Diagnostics de pe hard disk sau de pe discul *Drivers and Utilities* (Driveri și utilitare).

Pornirea Dell Diagnostics de pe hard disk

Dell Diagnostics este stocat pe o partiție utilitară de diagnosticare, ascunsă, de pe hard disk.

 **NOTĂ:** În cazul în care calculatorul nu poate afișa o imagine pe ecran, consultați „Cum se poate contacta Dell” la pagina 49.

1. Asigurați-vă că sistemul dumneavoastră este conectat la o priză electrică despre care știți că funcționează corespunzător.
2. Porniți (sau reporniți) calculatorul.
3. Când apare logoul DELL™ apăsați imediat <F12>. Selectați **Diagnostics** (Diagnosticare) din meniul de boot și apăsați

 **NOTĂ:** Dacă așteptați prea mult și apare logo-ul sistemului de operare, atunci continuați să așteptați până ce este afișat desktop-ul Microsoft® Windows®, apoi închideți calculatorul pentru a încerca din nou.



 **NOTĂ:** Dacă vedeți un mesaj care indică faptul că nu s-a găsit nicio partiție de utilități pentru diagnosticare, porniți Dell Diagnostics de pe discul *Drivers and Utilities* (Driveri și utilități).

4. Apăsați orice tastă pentru a porni Dell Diagnostics de pe partiția utilitară de diagnosticare de pe hard disk.

Pornirea Dell Diagnostics de pe discul Drivers and Utilities (Driveri și utilitar)

 **NOTĂ:** Calculatorul dvs. nu este dotat cu o unitate optică internă. Utilizați o unitate optică externă sau un dispozitiv extern de stocare pentru a realiza procedurile care implică utilizarea discurilor.

1. Introduceți discul *Drivers and Utilities* (Driveri și utilitare) disc.
2. Opriți și reporniți calculatorul. Când apare logoul DELL, apăsați imediat <F2>.

-  **NOTĂ:** Dacă așteptați prea mult și apare logo-ul sistemului de operare, atunci continuați să așteptați până ce este afișat desktop-ul Microsoft® Windows®, apoi închideți calculatorul pentru a încerca din nou.
-  **NOTĂ:** Pașii care urmează modifică secvența de pornire doar pentru următoarea pornire a calculatorului. La pornirea ce urmează acesteia, calculatorul va încărca sistemul de operare de pe dispozitivele specificate în programul de configurare a sistemului.
3. Când apare lista cu dispozitivul de pe care să se facă bootarea, evidențiați **CD/DVD/CD-RW** și apăsați <Enter>.
 4. Selectați opțiunea **Boot from CD-ROM** (Bootare de pe CD-ROM) din meniul care apare și apăsați <Enter>.
 5. Tastați 1 pentru a porni meniul CD-ului și apăsați <Enter> pentru a continua.
 6. Din lista numerotată, selectați **Run the 32 Bit Dell Diagnostics** (Rulare Dell Diagnostics pe 32 biți). Dacă în listă apar mai multe versiuni, selectați versiunea potrivită pentru calculatorul dvs.
 7. La afișarea **Main Menu** (meniului principal) al programului Dell Diagnostics, selectați testul pe care doriți să îl rulați.

Restabilirea sistemului de operare

Puteți restaura sistemul de operare în următoarele moduri:

- System Restore (Restaurarea sistemului) readuce calculatorul la o stare de operare anterioară, fără a afecta fișierele de date. Utilizați System Restore ca primă soluție pentru restaurarea sistemului de operare și păstrarea fișierelor de date.
- Dell Factory Image Restore (Restaurarea imaginii din fabrică Dell) readuce hard diskul la starea de operare în care se afla la achiziționarea calculatorului. Această procedură șterge permanent toate datele de pe unitatea hard disk și elimină toate programele instalate după ce ați primit calculatorul. Utilizați Dell Factory Image Restore numai dacă System Restore nu rezolvă problema sistemului dvs. de operare.

- Dacă ați primit un disc Operating System (Sistemul de operare) împreună cu calculatorul, îl puteți utiliza pentru a restaura sistemul de operare. Totuși, prin utilizarea discului Operating System se șterg și toate datele de pe hard disk. Utilizați discul numai dacă System Restore nu a rezolvat problema sistemului de operare.

Restaurarea sistemului

Sistemul de operare Windows oferă opțiunea System Restore (Restaurare sistem) care vă permite să readuceți calculatorul la o stare de operare anterioară (fără a afecta fișierele de date), dacă modificările de hardware, software sau ale altor setări de sistem au adus calculatorul într-o stare de funcționare nedorită. Toate modificările pe care System Restore le aduce calculatorului sunt complet reversibile.

 **ATENȚIE:** Realizați în mod regulat copii de siguranță pentru fișierele de date. **System Restore nu monitorizează și nu recuperează fișierele de date.**

 **NOTĂ:** Procedurile descrise în acest document au fost scrise pentru aspectul implicit al Windows, deci, este posibil ca ele să nu se aplice dacă ați setat calculatorul dvs. Dell™ să afișeze aspectul Windows Clasic.

Pornirea System Restore (Restaurare sistem)

1. Faceți clic pe **Start** → **All Programs** (Toate programele) → **Accesorii** → **System Tools** (Instrumente sistem) → **System Restore** (Restaurare sistem).
2. Pe ecranul de întâmpinare, faceți clic pe **Next** (Pasul următor).
3. Urmați instrucțiunile de pe ecran.

Anularea restaurării anterioare

 **NOTĂ:** Înainte de a anula ultima restaurare a sistemului, salvați și închideți orice fișiere deschise și părăsiți orice program deschis. Nu modificați, nu deschideți și nu ștergeți niciun fișier sau program înainte de încheierea restaurării sistemului.

1. Faceți clic pe **Start** → **All Programs** (Toate programele) → **Accessories** (Accesorii) → **System Tools** (Instrumente sistem) → **System Restore** (Restaurare sistem).
2. În ecranul de întâmpinare, faceți clic pe **Anularea restaurării anterioare** și apoi faceți clic pe **Next**.
3. Urmați instrucțiunile de pe ecran.

Utilizarea Dell™ PC Restore

 **ATENȚIE:** Utilizarea Dell PC Restore (Restaurare PC Dell) șterge permanent toate datele de pe hard disk și elimină toate programele sau driverele care au fost instalate după ce ați primit calculatorul. Dacă este posibil, realizați o copie de siguranță a datelor înainte de folosirea acestor opțiuni. Utilizați PC Restore numai dacă utilitarul System Restore nu a rezolvat problema sistemului de operare.

 **NOTĂ:** Este posibil ca Dell PC Restore de la Symantec și Dell Factory Image Restore să nu fie disponibile în anumite țări sau pe anumite calculatoare.

Utilizați Dell PC Restore numai ca ultimă metodă pentru restaurarea sistemului de operare. Aceste opțiuni vă restaurează hard diskul la starea de funcționare din momentul achiziționării calculatorului. Toate programele și fișierele adăugate de la primirea calculatorului - inclusiv fișierele de date - sunt șterse permanent de pe hard disk.

Fișierele cu date includ documente, foi de calcul, mesaje de e-mail, fotografiile digitale, fișiere de muzică și altele. Dacă este posibil, faceți o copie de siguranță a tuturor datelor înainte de a utiliza PC Restore.

Pentru a efectua restaurarea cu PC Restore:

1. Porniți calculatorul.

În timpul procesului de pornire, în partea de sus a ecranului apare o bară albastră cu textul **www.dell.com**.

2. Atunci când această bară este afișată, apăsați imediat <Ctrl><F11>. Dacă așteptați prea mult și apare logo-ul sistemului de operare, atunci continuați să așteptați până ce este afișat desktop-ul Microsoft® Windows®, apoi închideți calculatorul pentru a încerca din nou.

 **AVERTISMENT:** Dacă nu vreți să continuați cu Restaurarea PC, faceți clic pe **Reboot (Repornire)**.

3. Faceți clic pe **Restore** și apoi faceți clic pe **Confirm**.

Procesul de restaurare durează în total aproximativ 6-10 minute.

4. Faceți clic pe **Finish** (Finalizare) pentru a reporni sistemul atunci când vi se solicită acest lucru.

 **NOTĂ:** Nu opriți calculatorul manual. Faceți clic pe **Finish** (Finalizare) și permiteți calculatorului să reîncarce sistemul de operare.

5. Faceți clic pe **Yes** (Da) atunci când vi se solicită acest lucru.

Calculatorul repornește. Deoarece calculatorul este readus la starea de funcționare inițială, ecranele care apar, cum ar fi End User License Agreement, sunt aceleași cu cele care au apărut atunci când ați pornit calculatorul pentru prima dată.

6. Faceți clic pe **Next** (Pasul următor).

Este afișat ecranul System Restore (Restaurare sistem), iar calculatorul repornește.

După repornirea calculatorului, faceți clic pe **OK**.

Reinstalarea sistemului de operare

Înainte de a începe

Dacă intenționați să reinstalați sistemul de operare Windows pentru a corecta o problemă creată de un driver nou instalat, încercați întâi utilizând Windows Device Driver Rollback (Revenirea la driverul anterior). Dacă Device Driver Rollback nu rezolvă problema, atunci folosiți System Restore pentru a aduce sistemul de operare la starea de funcționare anterioară instalării noului driver pentru dispozitiv. Vezi „System Restore” la pagina 38.

 **ATENȚIE:**Înainte de efectuarea instalării, realizați o copie de siguranță a tuturor datelor de pe hard diskul primar. Pentru configurațiile convenționale ale hard diskurilor, hard diskul primar este primul disc detectat de calculator.

Pentru a reinstala Windows, aveți nevoie de următoarele elemente:

- Sistemul de operare Dell disc
- Discul cu *Drivere și utilitare* Dell

 **NOTĂ:** Discul cu *Drivere și utilitare* Dell conține driverele care au fost instalate la asamblarea calculatorului. Utilizați discul *Drivere și utilitare* Dell pentru a încărca toate driverele necesare. În funcție de regiunea din care ați comandat calculatorul și dacă ați solicitat respectivul disc, este posibil ca discul *Drivere și utilitare* Dell și discul cu *sistemul de operare* să nu fie expediate împreună cu calculatorul.

Reinstalarea SO Windows

Procesul de reinstalare poate dura în total una până la două ore. După reinstalarea sistemului de operare, este necesar să reinstalați și driverele pentru dispozitive, programul antivirus și alte produse software.

 **NOTĂ:** Calculatorul dvs. nu este dotat cu o unitate optică internă. Utilizați o unitate optică externă sau un dispozitiv extern de stocare pentru a realiza procedurile care implică utilizarea discurilor.

1. Salvați și închideți toate fișierele deschise și părașiți toate programele deschise.
2. Introduceți discul *Operating System* (Sistemul de operare).
3. Faceți clic pe **Exit** (Ieșire) dacă apare mesajul **Install Windows** (Instalare Windows).
4. Reporniți calculatorul.
5. Când apare logoul DELL, apăsați imediat <F2>.



 **NOTĂ:** Dacă așteptați prea mult și apare logo-ul sistemului de operare, atunci continuați să așteptați până ce este afișat desktop-ul Microsoft® Windows®, apoi închideți calculatorul pentru a încerca din nou.

 **NOTĂ:** Pașii care urmează modifică secvența de pornire doar pentru următoarea pornire a calculatorului. La pornirea ce urmează acesteia, calculatorul va încărca sistemul de operare de pe dispozitivele specificate în programul de configurare a sistemului.

6. Când apare lista cu dispozitivul de pe care să se facă bootarea, evidențiați **CD/DVD/CD-RW Drive** (Unitatea CD/DVD/CD-RW) și apăsați <Enter>.
7. Apăsați orice tastă pentru a efectua **Boot from CD-ROM** (Bootare de pe CD-ROM). Urmați instrucțiunile de pe ecran pentru a finaliza instalarea.

Obținere Ajutor

Dacă apare o problemă cu calculatorul, puteți urma pașii de mai jos pentru a diagnostica și elimina problema:

1. Pentru informații și proceduri referitor la problema pe care o are calculatorul dvs., consultați „Rezolvarea problemelor” la pagina 27.
2. Pentru procedurile de rulare a „Dell Diagnostics” (Diagnosticarea Dell), consultați „Dell Diagnostics”, la pagina 35.
3. Completați „Lista de verificări pentru diagnosticare” la pagina 49.
4. Utilizați suita extinsă de servicii online oferite de Dell, disponibilă pe site-ul Dell Support (**support.dell.com**), pentru a vă ajuta în privința instalării și a procedurilor de depanare. Pentru o listă mai largă a suportului online oferit de Dell, consultați „Servicii online” la pagina 45.
5. Dacă pașii precedenți nu au rezolvat problema, consultați „Înainte să apelați” de la pagina 48 și apoi “Cum se poate contacta Dell” de la pagina 49.
 -  **NOTĂ:** Apelați Dell Support de la un telefon aflat în vecinătatea calculatorului pentru ca echipa de suport tehnic să vă poată indica rapid procedurile de urmat.
 -  **NOTĂ:** Este posibil ca sistemul Cod Express Service Dell să nu fie disponibil în toate țările.

Când vi se solicită de către sistemul telefonic automat al Dell, introduceți Codul Express Service pentru a ruta apelul direct la personalul de suport adecvat. Dacă nu aveți un Cod Express Service, deschideți directorul **Dell Accessories** (Accesorii Dell), faceți dublu clic pe iconul **Express Service Code** (Codul Express Service) și urmați instrucțiunile afișate.

 **NOTĂ:** Unele din serviciile de mai jos nu sunt întotdeauna disponibile în toate locațiile aflate în afara Statelor Unite. Apelați reprezentanța locală Dell pentru informații privind disponibilitatea acestor servicii în regiunea dumneavoastră.

Suport tehnic și Serviciu clienți

Serviciul de suport Dell vă stă la dispoziție pentru a vă răspunde la întrebările despre hardware-ul Dell. Personalul nostru de suport tehnic utilizează diagnosticarea cu ajutorul calculatorului, pentru a asigura răspunsuri rapide și exacte.

Pentru a contacta serviciul de asistență Dell, consultați „Înainte să apelați” de la pagina 48 și apoi vedeți informațiile de contact pentru regiunea dumneavoastră, sau accesați **support.dell.com**.

Servicii online

Puteți afla informații despre produsele și serviciile Dell accesând următoarele site-uri web:

- **www.dell.com**
- **www.dell.com/ap** (numai pentru țări din Asia și din zona Pacificului)
- **www.dell.com/jp** (numai pentru Japonia)
- **www.euro.dell.com** (numai pentru Europa)
- **www.dell.com/la** (pentru țări din America Latină și din Caraibe)
- **www.dell.ca** (numai pentru Canada)

Puteți accesa Dell Support prin intermediul următoarelor site-uri web și adrese de e-mail:

Site-uri web Dell Support

- **support.dell.com**
- **support.jp.dell.com** (numai pentru Japonia)
- **support.euro.dell.com** (numai pentru Europa)

E-mail Dell Support addresses

- **mobile_support@us.dell.com**
- **support@us.dell.com**
- **la-techsupport@dell.com** (numai pentru țări din America Latină și din Caraibe)
- **apsupport@dell.com** (numai pentru țări din Asia și din zona Pacificului)

Adrese de e-mail ale departamentelor de marketing și vânzări Dell

- **apmarketing@dell.com** (numai pentru țări din Asia și din zona Pacificului)
- **sales_canada@dell.com** (numai pentru Canada)

Protocolul pentru transfer anonim de fișiere (FTP)

- **ftp.dell.com**

Conectați-vă ca utilizator: `anonymous` (anonim), iar la parolă introduceți adresa dumneavoastră de e-mail.

Serviciul automat pentru situația comenzilor

Pentru a verifica situația comenzilor de produse Dell solicitate de dumneavoastră, puteți accesa **support.dell.com** sau puteți apela serviciul automat pentru situația comenzilor. Informațiile necesare pentru identificarea și raportarea situației comenzii dumneavoastră vor fi solicitate prin intermediul unui mesaj înregistrat. Pentru numărul de telefon care trebuie apelat în regiunea dvs., consultați „Cum se poate contacta Dell” la pagina 49 pentru probleme cu comanda dvs.

Dacă apar probleme privind o comandă de produse, cum ar fi componente lipsă sau necorespunzătoare sau facturare incorectă, luați legătura cu departamentul de relații cu clienții Dell. La efectuarea apelului, este recomandat să aveți la îndemână factura sau avizul de expediție. Pentru numărul de telefon care trebuie apelat în regiunea dvs., consultați „Cum se poate contacta Dell” la pagina 49.

Informații despre produse

Dacă aveți nevoie de informații privind achiziționarea de produse suplimentare disponibile la Dell, sau dacă doriți să lansați o comandă, accesați site-ul Dell la **www.dell.com**. Pentru numărul de telefon care trebuie apelat în regiunea dvs. sau pentru a discuta cu un specialist în vânzări, consultați „Cum se poate contacta Dell” la pagina 49.

Returnarea articolelor pentru reparații în termenul de garanție sau pentru înlocuire

Pregătiți toate produsele de returnat, fie pentru reparații, fie pentru înlocuire, după cum urmează:

1. Apelați Dell pentru a vă informa cu privire la procedura de returnarea articolelor pentru reparații în termenul de garanție sau pentru înlocuire.

 **NOTĂ:** Pentru numărul de telefon care trebuie apelat în regiunea dvs. Consultați „Cum se poate contacta Dell” la pagina 49.

2. Includeți o copie a facturii și o scrisoare în care descrieți motivul returnării.
3. Includeți o copie a listei de verificări pentru diagnosticare Dell (vezi „Lista de verificări pentru diagnosticare” la pagina 49), în care indicați testele pe care le-ați efectuat și toate mesajele de eroare raportate de Dell Diagnostics (vezi „Dell Diagnostics” la pagina 35).
4. Anexați toate accesoriile care aparțin articolului (articolelor) care se returnează (cabluri de alimentare, software, ghiduri etc.), dacă returul se face pentru înlocuire.
5. Echipamentul trebuie returnat în ambalajul original sau într-unul echivalent.

- ✍ **NOTĂ:** Plata cheltuielilor de expediție cade în sarcina dumneavoastră. De asemenea, trebuie să asigurați produsele returnate și să vă asumați riscul pierderii acestora în timpul expedierii către Dell. Coletele expediate cu plata ramburs nu sunt acceptate.
- ✍ **NOTĂ:** Coletele care nu respectă cerințele menționate anterior vor fi refuzate la recepția Dell și vă vor fi restituite.

Înainte de a apela

- ✍ **NOTĂ:** Să aveți pregătit codul de service expres când apelați. Acest cod va facilita direcționarea apelului dumneavoastră de către sistemul telefonic automat pentru suport tehnic Dell. De asemenea, este posibil să vi se solicite numărul etichetei de service lipite în spatele sau pe panoul inferior al calculatorului.

Nu uitați să completați Lista de verificări pentru diagnosticare. Dacă este posibil, porniți calculatorul înainte de a apela serviciul de asistență tehnică Dell și utilizați un telefon din apropierea calculatorului. Vi se poate solicita să tastați unele comenzi, să furnizați informații detaliate în timpul operațiunilor sau să încercați alți pași de depanare care pot fi executați numai de la calculatorul dvs. Asigurați-vă că aveți la îndemână documentația calculatorului.

Lista de verificare pentru diagnosticare

- Nume:
- Data:
- Adresă:
- Telefon:
- Eticheta de service (codul de bare din partea din spate sau de sus a calculatorului):
- Codul Express Service:
- Numărul de autorizare returnare material (dacă este furnizat de tehnicianul de asistență Dell):
- Sistemul de operare și versiunea acestuia:
- Dispozitive:
- Plăci de extensie:
- Sunteți conectat la o rețea? Da /Nu
- Rețea, versiune și adaptor de rețea:
- Programe și versiunile acestora:

Consultați documentația sistemului dvs. de operare pentru a determina conținutul fișierelor de pornire a calculatorului. În cazul în care calculatorul este conectat la o imprimantă, imprimați toate fișierele. În caz contrar, notați conținutul tuturor fișierelor înainte de contacta serviciul tehnic Dell.

- Mesaje de eroare, alerte sonore sau coduri de diagnostic:
- Descrierea problemei și procedurile de depanare efectuate:

Contactarea Dell

Pentru clienții din Statele Unite, apălați 800-WWW-DELL (800-999-3355).

 **NOTĂ:** Dacă nu aveți o conexiune activă la Internet, puteți găsi informațiile de contact pe factura de achiziție, confirmarea de primire, chitanță sau catalogul de produse Dell.

Obținere Ajutor

Dell vă oferă mai multe opțiuni de suport online și telefonic, precum și de service. Disponibilitatea diferă în funcție de țară și de produs, iar unele servicii este posibil să nu fie disponibile în zona dumneavoastră.

Pentru a contacta Dell pentru vânzări, suport tehnic sau aspecte de servicii clienți:

1. Vizitați **support.dell.com**.
2. Verificați țara sau regiunea dumneavoastră în meniul derulant **Choose A Country/Region** (Selectați o țară/regiune) din partea inferioară a paginii.
3. Faceți clic pe **Contact Us** (Contactați-ne) din partea stângă a paginii.
4. Selectați serviciul sau linkul de asistență adecvat, pe baza nevoilor dumneavoastră.
5. Alegeți metoda preferată pentru a contacta Dell.

Găsire mai multe informații și resurse

Dacă aveți nevoie să:

reinstalați sistemul de operare.

rulați un program de diagnosticare a calculatorului, reinstalați software-ul sistem desktop sau să actualizați driverele pentru calculator și fișierele „citește-mă”.

aflați mai multe despre sistemul dvs. de operare, întreținerea dispozitivelor periferice, RAID, Internet, Bluetooth®, lucrul în rețea și e-mail.

Vezi:

discul cu sistemul de operare.

Discul cu *Drivere și utilitare*.

 **NOTĂ:** Actualizări ale driverelor și ale documentației se găsesc pe site-ul de suport al Dell™ la adresa **support.dell.com**.

Ghid tehnologic Dell instalat pe hard diskul dvs.

Dacă aveți nevoie să:

îmbunătățiți calculator, adăugându-i memorie suplimentară sau un hard disk nou.

reinstalați sau înlocuiți o componentă uzată sau defectă.

găsiți informații privind cele mai bune practici privind siguranța pentru calculatorul dvs.

revedeți informațiile privind garanția, termenii și condițiile (numai SUA), instrucțiunile de siguranță, informațiile privind reglementările, informațiile privind ergonomia, precum și Acordul de licențiere a utilizatorului final.

găsiți eticheta de service/Codul Express Service - trebuie să utilizați eticheta de service pentru a identifica calculatorul pe site-ul **support.dell.com** sau pentru a contacta asistența tehnică.

Vezi:

Manualul de service de pe site-ul Dell Support, la adresa **support.dell.com**.



NOTĂ: În unele țări, deschiderea calculatorului și înlocuirea componentelor duc la anularea garanției. Verificați condițiile de garanție și de returnare a produsului înainte de a umbla în interiorul calculatorului.

documentele de siguranță și de reglementare livrate împreună cu calculatorul dvs. și consultați de asemenea pagina de start pentru conformitatea cu reglementările la adresa **www.dell.com/regulatory_compliance**.

partea posterioară sau inferioară a calculatorului dvs.

Dacă aveți nevoie să:

găsiți drivere și software de descărcat.

acesați asistența tehnică și ajutorul pentru produs.

verificați situația comenzii dvs. pentru achiziții noi.

găsiți soluții și răspunsuri la întrebări obișnuite.

localizați informații privind actualizări tehnice de ultimă oră aduse calculatorului dvs. sau materiale de referință tehnică avansată, pentru tehnicieni și utilizatorii experimentați.

Vezi:

situl web Dell™ Support la adresa **support.dell.com**.

Specificații

Model sistem

Inspiron 1011

În această secțiune sunt furnizate informațiile de care este posibil să aveți nevoie la instalare, la actualizarea driverelor și la îmbunătățirea calculatorului dvs.

 **NOTĂ:** Ofertele pot varia în funcție de regiune. Pentru mai multe informații privind configurația calculatorului dvs., faceți clic pe **Start** → **Help and Support** (Ajutor și Suport) și selectați opțiunea de a vedea informații despre calculatorul dvs.

Procesor

Tip	Intel® Atom™ N270 Intel® Atom™ N280
Memorie cache de nivelul 2	512 KB
Frecvența magistralei externe	533 MHz și 667 MHz

Memorie

Conectori	un conector accesibil din interior, de tip SO DIMM
Capacități	512 MB și 1 GB
Tip de memorie	DDR2-800 (Funcționează ca DDR2-533 MHz)

Memorie

Configurații posibile ale memoriei 512 MB, 1 GB

Informații despre calculator

Chipset sistem Intel 945GSE UMA

Lățime bus date 64 biți

Lățime bus DRAM magistrale single channel (canal unic) de 64-bit

Lățime bus adresă procesor 32 biți

Flash EEPROM 1 MB

Magistrală PCI 32biți

Stocare internă

Tip Capacitate
HDD SATA 2,5 inci 120 GB sau 160 GB la 5400 rot/min

Stocare internă

SSD 2,5 inci 8 GB sau 16 GB
(Solid-state drive-hard disc fără componente în mișcare, tip memorie) MLC

Comunicații

Modem (opțional) Modem USB extern, V.92 56K

Interfață modem Magistrală serială universală (USB)

Adaptor de rețea 10/100 Ethernet LAN pe placa de bază

Fără fir WLAN intern (half-size Mini-Card) cu WiFi bgn, tehnologie fără fir Bluetooth®

Specificații

Video

Controler video	Intel 945GSE UMA
Memorie video	Memorie sistem 8 MB (partajată)
Interfață LCD	LVDS

Audio

Tip audio	Audio de înaltă definiție pe 2 canale
Controler audio	Realtek ALC272
Conversie stereo	24 biți (analog-către-digital și digital-către-analog)
Interfață internă	Intel audio de înaltă definiție

Audio

Interfață externă	conector intrare microfon, conector căști/boxe stereo, MIC digital cu modul cameră video
Boxă	două boxe de 1,0 wat
Amplificator intern boxă	1,0 wat pe canal
Controlul volumului	comandat de program software

Porturi și conectori

Audio	un conector intrare microfon, un conector căști/boxe stereo, MIC digital cu modul cameră video
-------	--

Porturi și conectori

Mini-Card	un conector întreg pentru Mini-Card și un conector jumătate pentru Mini-Card, conectorul jumătate este compatibil cu interfața duală, iar conectorul întreg este compatibil numai cu USB
Adaptor de rețea	Port RJ45
USB	doi conectori cu 4pini compatibili cu USB 2.0 un conector cu 4 pini, cu alimentare, compatibil cu USB 2.0
Video	Conector 15 orificii

Panou ecran

Tip (TrueLife)	WSVGA de 10,1 inci
<i>Dimensiuni:</i>	
Înălțime	222,72 mm (8,76 inci)
Lățime	125,28 mm (4,93 inci)
Diagonală	255,52 mm (10,06 inci)
Rezoluție maximă	1024 x 576
Rata de reîmprospătare	60 Hz
Unghi de funcționare	Între 0° (închis) și 135°
Luminanță	minimum 162 normal 180 cd/m ² (media pe 5 puncte)

Specificații

Panou ecran

Unghiuri de vizualizare:

Horizontal	±40° (CR ≥ 10) tip WSVGA AG
Vertical	+10° – +30° (CR ≥ 10) typ. WSVGA
Dimensiune pixel	0,2175 x 0,2175 mm
Comenzi	luminozitatea poate fi controlată cu ajutorul comenzilor rapide de pe tastatură (consultați <i>Ghidul tehnologic Dell</i> pentru mai multe informații)

Camera

Pixeli	1,3 megapixeli
Rezoluție video	320 x 240 ~1280 x 1024 (640 x 480 la 30 cadre pe secundă)
Unghi de vizualizare pe diagonală	66°

Touch-pad

Rezoluție poziție X/Y (mod tabletă grafică)	240 cpi
<i>Dimensiuni:</i>	
Lățime	Zonă activă senzor 78,5 mm (3,09 inci)
Înălțime	pătrat cu latura de 38 mm (1,49 inci)

Baterie

Tip	litium ion cu 3 elemente/ 6 elemente
Adâncime	23,1 mm (0,91 inci) (3 elemente) 45,62 mm (1,80 inci) (6 elemente)
Înălțime	39,04 mm (1,54 inci) (3 elemente) 45,7 mm (1,80 inci) (6 elemente)
Lățime	204,14 mm (8,04 inci) (3 elemente) 214,0 mm (8,42 inci) (6 elemente)
Greutate	0,165 kg (0,36 livre) (3 elemente) 0,350 kg (0,77 livre) (6 elemente)

Baterie

Tensiune	11,1 Vcc (3/6 elemente)
<i>Timp de încărcare (aproximativ):</i>	
Calculator oprit	3,0 ore (3 elemente) 4,0 ore (6 elemente)
În funcționare	0° până la 35°C (32° până la 95°F)
Depozitare	-40° până la 65°C (-40° până la 149°F)
Baterie rotundă plată tip monedă	CR-2032

Transformator c.a

Tensiune de alimentare	100–240 V c.a.
Intensitate curent alimentare (maximum)	0,8 A

Specificații

Transformator c.a.

Frecvență de alimentare	50–60 Hz
Putere ieșire	30 W
Curent ieșire	1,58 A (continuu)
Tensiune nominală ieșire	19,0 Vcc
<i>Dimensiuni:</i>	
30 W APD	
Înălțime	63,2 mm (2,50 inci)
Lățime	34,0 mm (1,34 inci)
Adâncime	85,0 mm (3,35 inci)
Greutate (incl. cablurile)	0,19 kg (0,42 livre)
30 W PI	
Înălțime	62,0 mm (2,44 inci)

Transformator c.a.

Lățime	38,9 mm (1,53 inci)
Adâncime	78,0 mm (3,07 inci)
Greutate (incl. cablurile)	0,185 kg (0,41 livre)
30 W Delta	
Înălțime	59,2 mm (2,33 inci)
Lățime	34,0 mm (1,34 inci)
Adâncime	85,0 mm (3,35 inci)
Greutate (incl. cablurile)	0,205 kg (0,45 livre)

Dimensiuni fizice

Înălțime	26,8 mm până la 28,3 mm (1,06 to 1,11 inci)
Lățime	261 mm (10,27 inci)

Adâncime	182 mm (7,16 inci)
Greutate (cu baterie cu 3 elemente):	Configurabil pentru a avea mai puțin de 1,35 kg (2,98 livre)

Mediu calculator

Interval de temperatură:

În funcționare	0° până la 35°C (32° până la 95°F)
Depozitare	-20° până la 65°C (-4° până la 149°F)

Umiditate relativă (maximum):

În funcționare	10% – 90% (fără condensare)
Depozitare	5% – 90% (fără condensare)

Mediu calculator

Vibrații maxime (utilizând un spectru de vibrații aleatorii care simulează mediul utilizatorului):

În funcționare 0,66 GRMS

Depozitare 1,3 GRMS

Șoc maxim (măsurat cu capetele hard diskului parcate și un impuls semi-sinusoidal de 2 ms):

În funcționare 110 G

Depozitare 160 G

Index

A

- AC adapter
- dimensiuni și greutate **60**
- airflow, allowing **5**
- ajutor
- obținere asistență și suport **44**

C

- cabluri de alimentare multiplă, utilizare **6**
- calculatorului, instalarea **5**
- calling Dell **48**
- caracteristici software **25**
- chipset **55**
- conectarea(conectare)
- la Internet **10**
- conexiunea de Internet **10**
- conexiune de rețea

62

- reparare **27**
- Contactarea Dell online **49**
- copii de siguranță
- creare **26**
- customer service **45**

D

- de instalarea, înainte de a începe **5**
- Dell Factory Image Restore **38**
- Dell Support Center **32**
- Dell Technology Guide
- for further information **51**
- deteriorare, evitare **5**
- Diagnostic Checklist **49**
- drivers and downloads **53**

E

e-mail addresses

for technical support **46**

expansion bus **55**

F

FTP login, anonymous **46**

G

găsire mai multe informații **51**

I

informații despre

produse și de informații **47**

ISP

Furnizor de servicii Internet **10**

M

Mesaje sistem **33**

Microsoft® Windows® XP

setup **9**

O

opțiuni de reinstalare sistem **38**

P

probleme de alimentare, solving **28**

probleme de software **30**

probleme hardware

diagnosticare **35**

problemelor, rezolvare **27**

probleme privind memoria

rezolvare **29**

procesor **54**

R

reinstalarea Windows **38**

resurse, găsire mai multe **51**

returnări în termenul de garanție **47**

rezolvare probleme **27**

S

- situație comandă **46**
- sit web Dell Support **53**
- specificații **54**
- suport memorie **54**
- suport tehnic **45**
- support e-mail addresses **46**
- support sites
- worldwide **45**
- System Restore **38**

U

- utilitarul Hardware Troubleshooter **35**

V

- ventilation, ensuring **5**
- viteză rețea
- testare **27**

W

- Windows, reinstalling **38**
- wired network
- network cable, connecting **7**
- wireless network connection **27**

Tipărit în Irlanda

www.dell.com | support.dell.com



OK678PA00